

TURNING ROLLS OF THE BR RANGE BEHÄLTERDREHVORRICHTUNGEN DER BAUREIHE BR

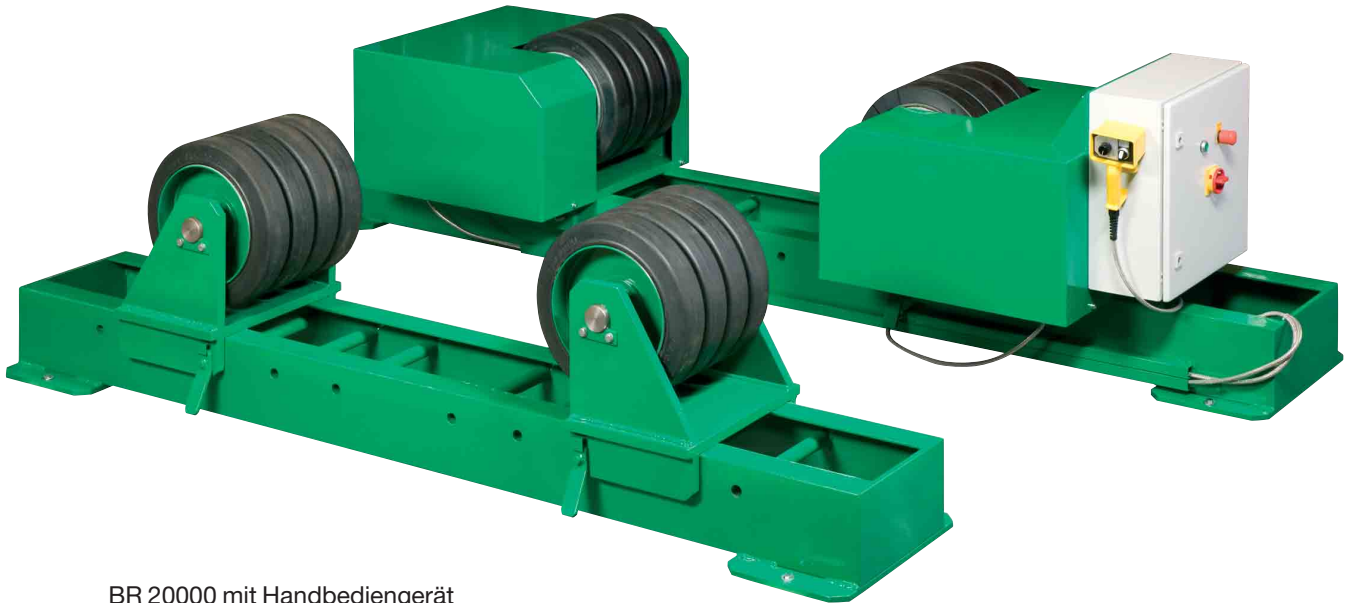

BR 20000 mit Handbediengerät

BR 20000 with remote hand pendant

Model Typ	Capacity kgs Tragkraft kg	Werkstückdurchmesser mm Workpiece diameter mm		Remarks Bemerkung
		min.	max.	
BR 1000	1000	70	1500	
BR 2000	2000	80	2500	
BR 5000	5000	200	3000	Double drive optional / Doppelantrieb optional
BR 10000	10000	300	4000	Double drive / Doppelantrieb
BR 20000	20000	300	4000	Double drive / Doppelantrieb
BR 30000	30000	300	4000	Double drive / Doppelantrieb

Beschreibung:

Behälterdrehvorrichtungen der Baureihe BR werden zum Drehen von Werkstücken beim Schweißen eingesetzt. Eine Vorrichtung besteht aus je einem Antriebs- und einem Leerlaufaggregat. Der Abstand der Rollen ist einstellbar, um verschiedene Werkstückdurchmesser zu akzeptieren. Standard-Räder sind gummiert, als Sonderausführung können Stahl- oder Vulkollanräder geliefert werden. Die Standard-Drehgeschwindigkeit ist einstellbar von 0 – 1500 mm/min. Die Maschinen können optional auch mit manuellem oder motorischem Fahrwerk geliefert werden. Als Steuerungsvarianten sind Fußtaster, Handbediengerät oder Schutzschildsteuerung erhältlich.

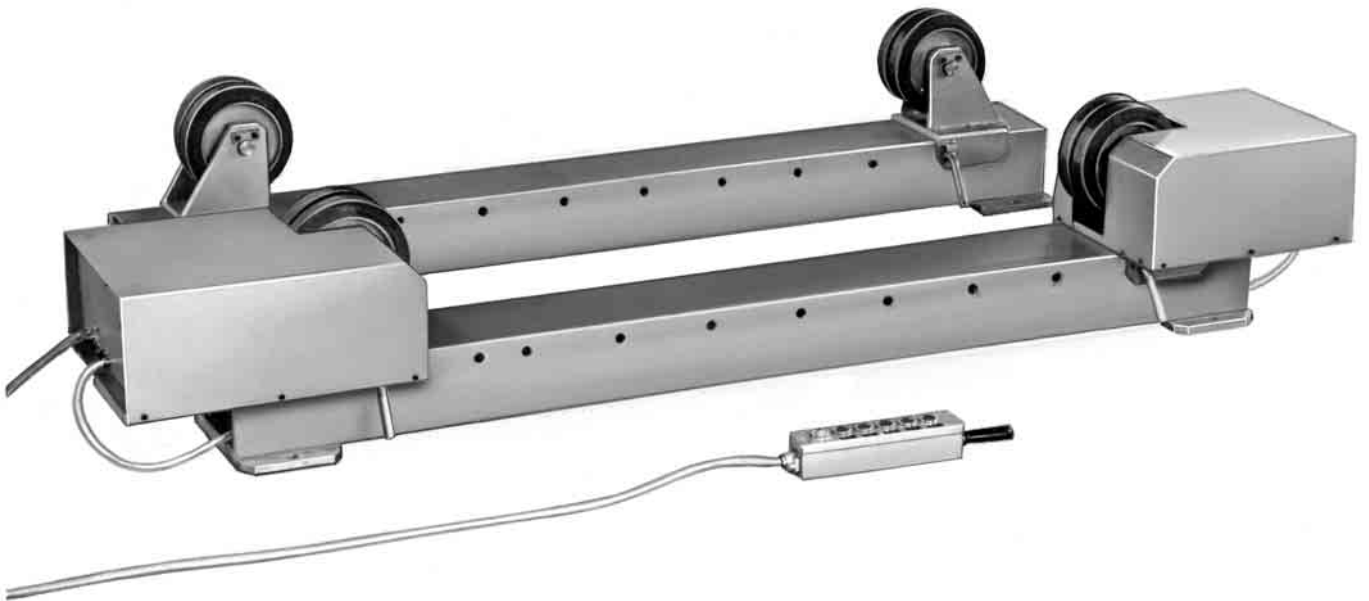

Drehvorrichtung BR 5000 mit Doppelantrieb (in Sonderausführung)
Model BR 5000 with optional double drive

Description:

The BR turning rolls are used for turning of work pieces, mainly for welding. A set of turning rolls consists of one drive and one idler unit, the load capacity is calculated for this set-up. Roller distance to accommodate various diameters is set manually. Standard rollers are equipped with rubber wheels, optional wheel surface can be polyurethane or steel. Standard turning speed is adjustable from 0 up to 1500 mm/min. All models can be equipped with manual or motorized bogies (option). Machines can be equipped with various controls e.g. foot switch, hand pendant or control within welder's shield.

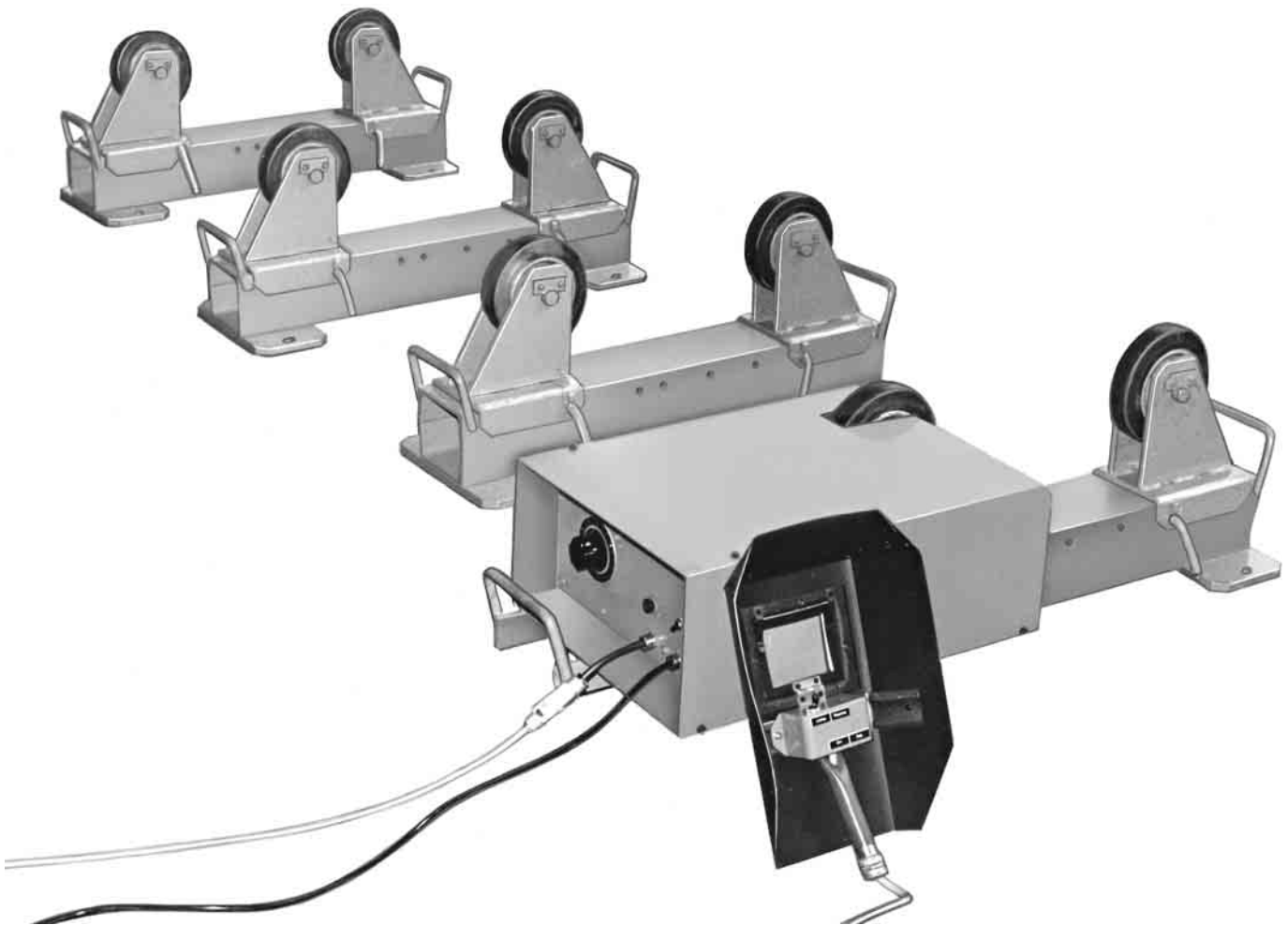

Drehvorrichtung Typ BR 1000 mit 2 zusätzlichen Leerlaufaggregaten in verkürzter Sonderausführung zum Schweißen von Rohren

Model BR 1000 with two additional idlers in shortened version for pipe welding

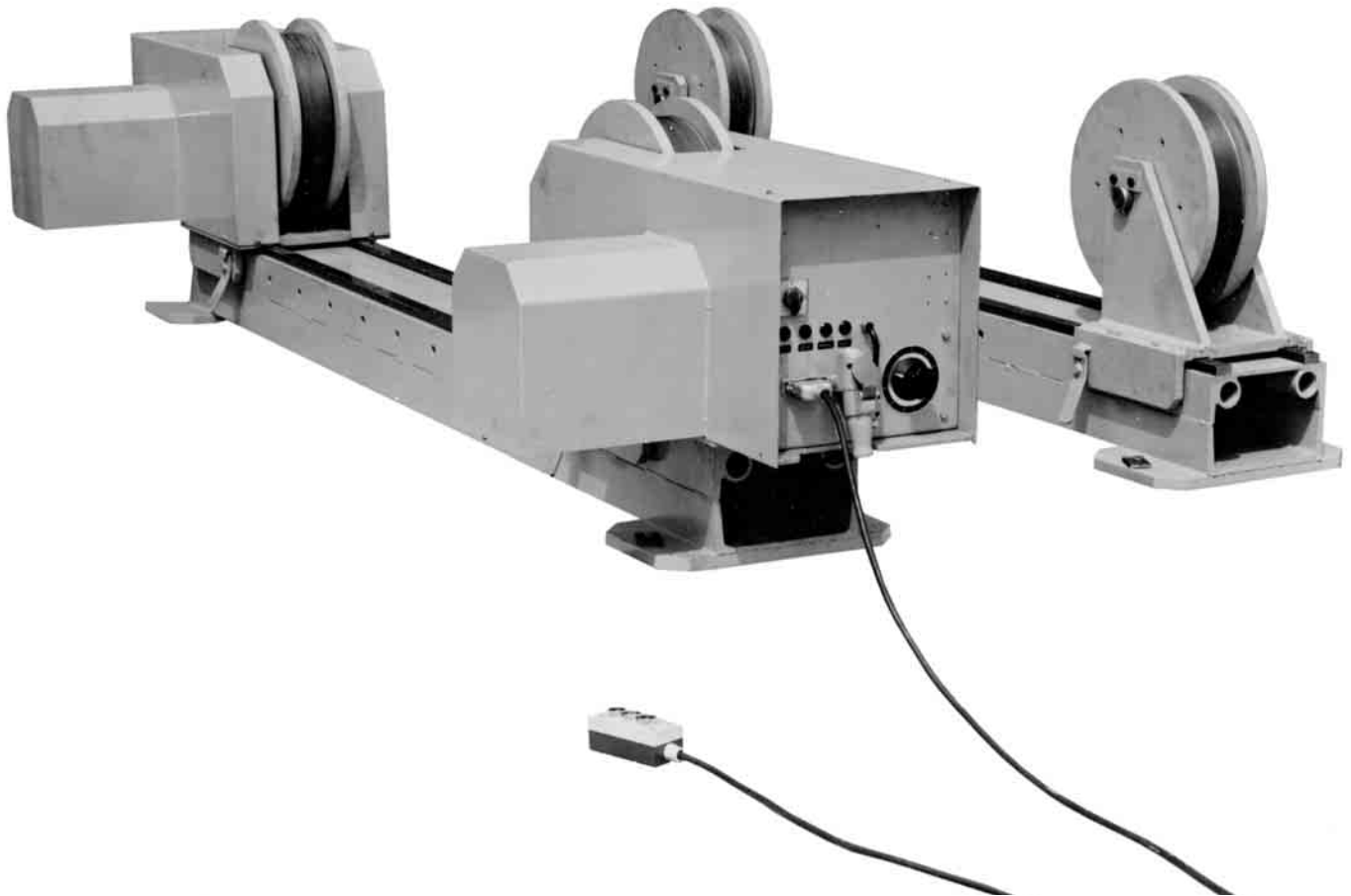

Drehvorrichtung 10 t mit gleichlaufendem Doppelantrieb und Spezialrollen für Flanschbehälter und Röhrenradbetrieb.
Model BR 10000 in special design.

***Special applications and designs
are available. Please contact us,
the special is our standard.***